

# ОТО TITAN

ТТ - 01

---

Руководство пользователя

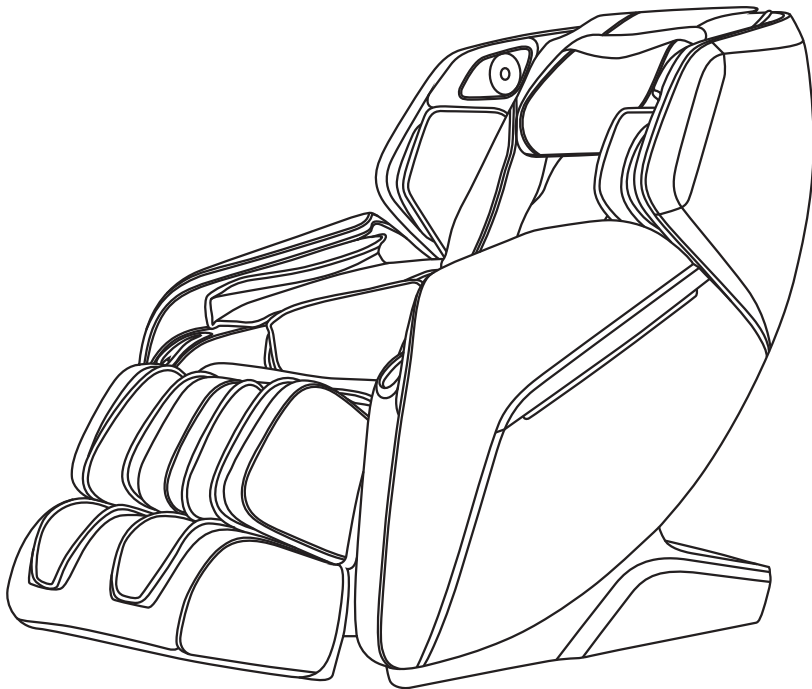

Версия 01.2020

# СПАСИБО!

Благодарим Вас за выбор продукции ОТО, которая призвана улучшить Ваше здоровье. Все товары ОТО перед продажей прошли проверку и отвечают требованиям безопасной и надежной эксплуатации для домашнего пользования. Пожалуйста, внимательно прочитайте инструкцию, чтобы правильно пользоваться и обслуживать кресло.

## СОДЕРЖАНИЕ

---

|                             |         |
|-----------------------------|---------|
| Меры безопасности .....     | 1 - 4   |
| Составные части .....       | 5 - 6   |
| Пульт управления .....      | 7 - 8   |
| Порядок использования ..... | 9 - 26  |
| Голосовое управление .....  | 27      |
| После использования .....   | 28      |
| Сборка и установка .....    | 29 - 30 |
| Уход и обслуживание .....   | 31      |
| Устранение проблем .....    | 32      |
| Спецификация .....          | 33      |

# МЕРЫ БЕЗОПАСНОСТИ

---

## 1. Важные меры безопасности

- Убедитесь, что вилка питания плотно вставлена в соответствующую электрическую розетку, чтобы избежать замыкания или возгорания.
- Не пытайтесь вставать или сидеть на спинке, подлокотнике или подставке для ног, чтобы снизить риск несчастного случая, травмы или повреждения кресла.
- Убедитесь, что шнур питания не запутан и не придавлен тяжелыми предметами.
- Не загружайте массажное кресло громоздкими предметами.
- Используйте розетку с заземлением, соответствующую питанию. Неправильное заземление может привести к поражению электрическим током.
- Рекомендуемое время использования массажного кресла одним человеком - 20 минут.
- Не передвигайте массажное кресло, растягивая шнур питания.
- Никогда не подключайте и не отсоединяйте вилку шнура питания из розетки мокрыми руками.
- Не используйте кресло, если блок питания намочен или поврежден.
- В случае неисправности не пытайтесь самостоятельно разбирать, и ремонтировать массажное кресло. Позвоните в Сервисный Центр ОТО или его представителю для получения консультации.
- В случае внезапного отключения питания во время использования кресла немедленно переведите переключатель в положение «О» и отсоедините вилку из розетки, чтобы не повредить кресло.
- Не допускается использовать кресло более чем одному человеку одновременно.
- Не используйте массажное кресло в течение 1 часа после приема пищи.
- Не используйте массажное кресло, если употребляли алкоголь.
- Во время использования не курите в массажном кресле и не используйте другие горючие вещества, которые могут стать причиной возникновения пожара.

## МЕРЫ БЕЗОПАСНОСТИ

---

- Данное массажное кресло предназначено только для домашнего использования.

### 2. Рабочая среда

- Не устанавливайте массажное кресло рядом с нагревательными приборами, плитой или под прямыми солнечными лучами.
- Не храните массажное кресло в условиях повышенной влажности (например, в ванной комнате).
- Не используйте кресло в условиях повышенной влажности, чтобы избежать поражения электрическим током.
- Не используйте кресло в пыльном месте или в помещении с большой концентрацией агрессивных веществ.
- Температура в помещении для хранения: от -5°C до 35°C.

### 3. Следующие лица должны проконсультироваться с врачом перед использованием кресла:

- В период беременности, менструации или сильных кровотечений
- Люди с высокой температурой, травмами позвоночника и спины
- Желающие использовать массажное кресло на травмированных или восстанавливающихся участках
- С опухолями и инфекционными и заразными заболеваниями кожи
- В случае инсульта / высокого давления
- Люди с заболеваниями сердца или с имплантированными устройствами
- Проходящие лечение или испытывающие физический дискомфорт
- Люди с анемией, флебитом, ломкостью костей и остеопорозом

**⚠ Предупреждение**

- Не прилагайте усилий, чтобы опустить вниз поднятую подставку для ног.

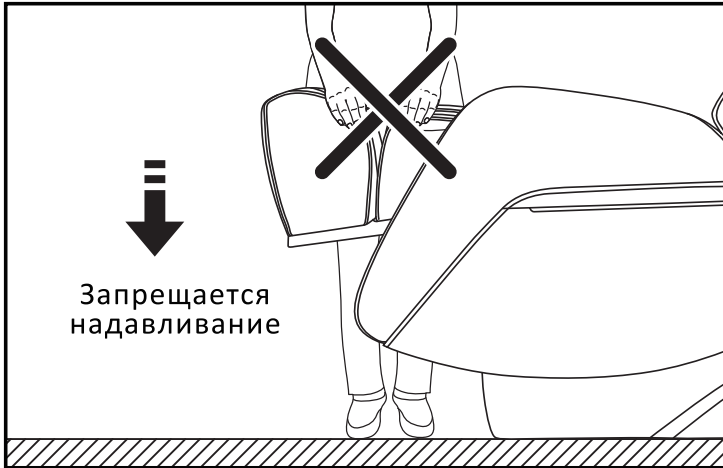

- Разместите массажное кресло на ровной и горизонтальной поверхности.

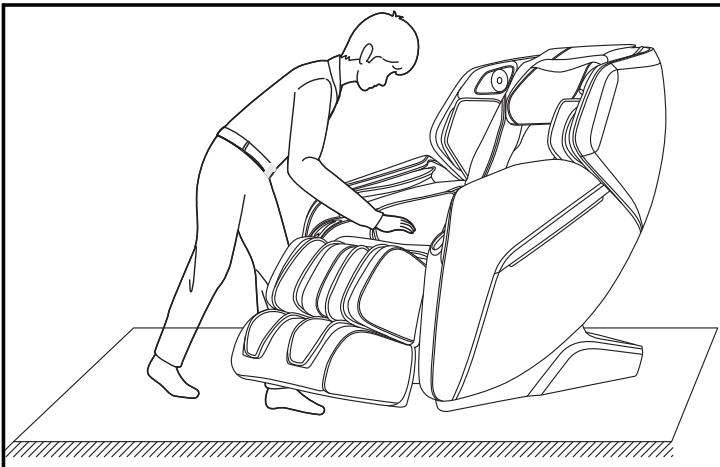

## МЕРЫ БЕЗОПАСНОСТИ

---

- Не вынимайте разъем из штекера питания массажного кресла, когда переключатель питания находится в положении ВКЛ.

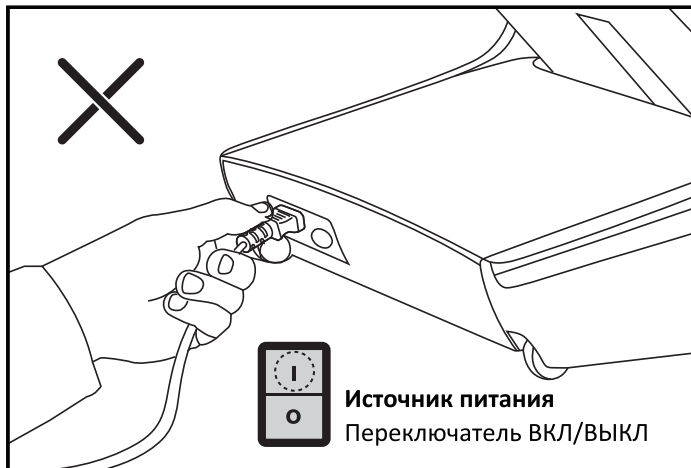

- Держите детей или домашних животных подальше от разложенной спинки кресла или поднятой подставки для ног.

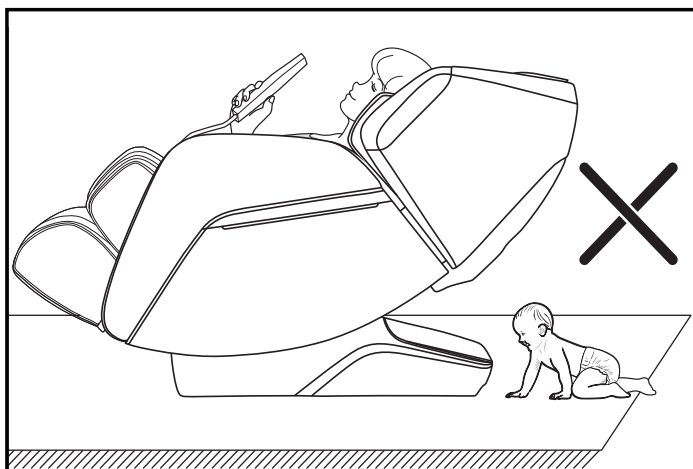

# СОСТАВНЫЕ ЧАСТИ

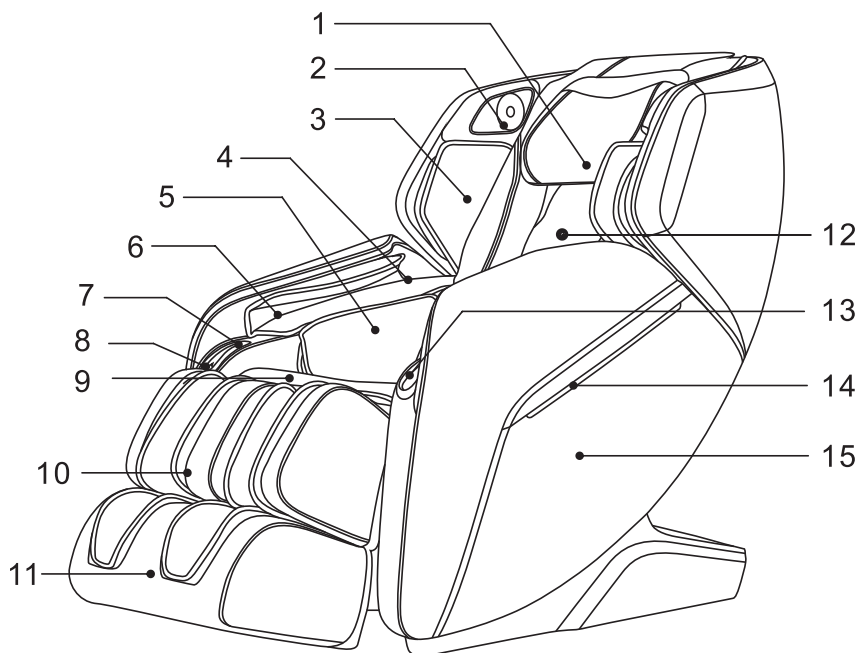

- |                                |   |
|--------------------------------|---|
| 1. Подголовник                 | 9. Накидка на сиденье   |
| 2. 3D Stereo динамики          | 10. Воздушные подушки для икр                                 |
| 3. Воздушные подушки для плеч  | 11. Массажная подставка для стоп                              |
| 4. Воздушные подушки для рук   | 12. Накидка на спинку   |
| 5. Воздушные подушки для бедер | 13. Кнопка активации голосового управления / Отсек для пульта |
| 6. Точечный массаж рук         | 14. Светодиодная панель                                       |
| 7. Отделение для телефона      | 15. Боковая панель  |
| 8. USB разъем                  |   |

## СОСТАВНЫЕ ЧАСТИ

---

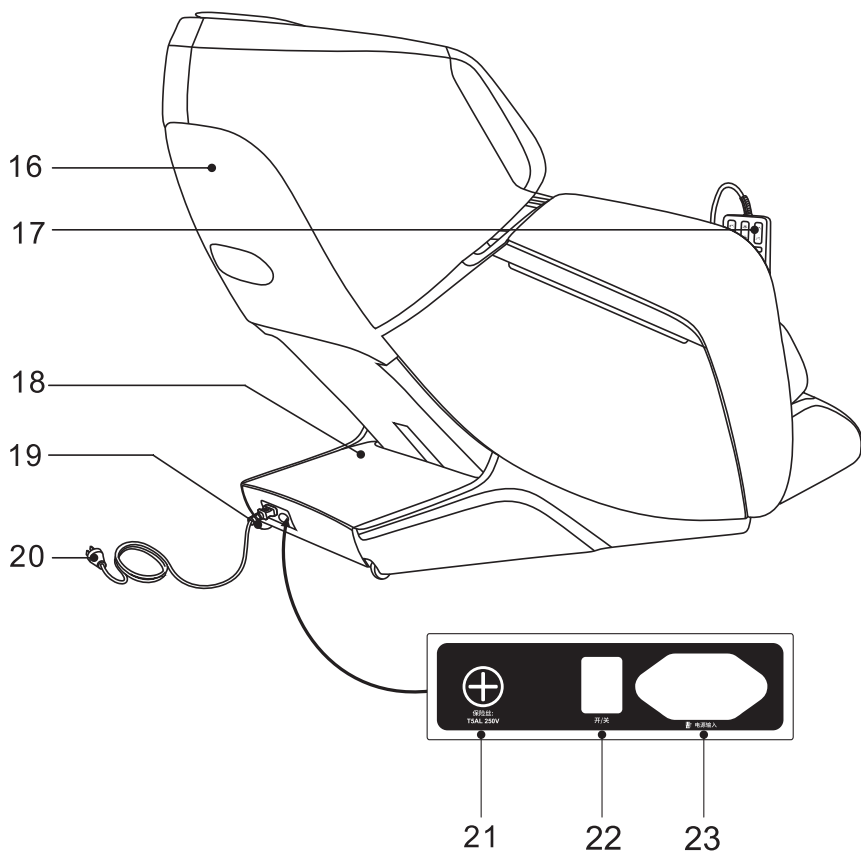



# ПУЛЬТ УПРАВЛЕНИЯ

## Дисплей

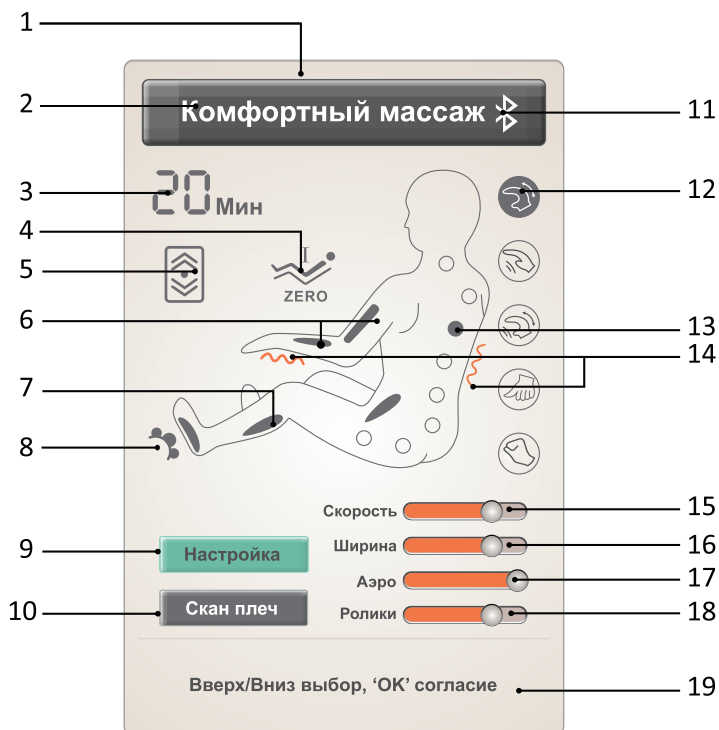

- |                           |                           |
|---------------------------|---------------------------|
| 1. Дисплей TFT            | 11. Bluetooth             |
| 2. Статус массажа         | 12. Режимы массажа        |
| 3. Таймер                 | 13. Зоны массажа          |
| 4. Нулевая гравитация     | 14. Прогрев               |
| 5. Растяжка               | 15. Скорость              |
| 6. Компрессия рук         | 16. Настройка ширины      |
| 7. Компрессия икр и стоп  | 17. Воздушная компрессия  |
| 8. Роликовый массаж стоп  | 18. Скорость роликов стоп |
| 9. Настройка массажа      | 19. Строка состояния      |
| 10. Настройка уровня плеч |                           |

Кнопки

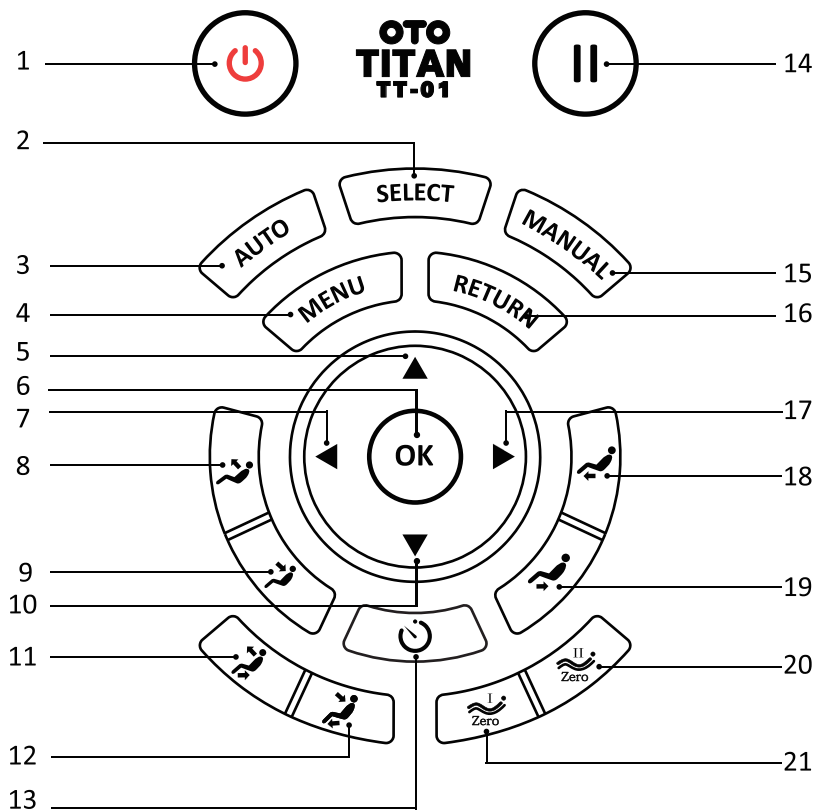

- |                             |                                |
|-----------------------------|--------------------------------|
| 1. Кнопка питания: ВКЛ/ВЫКЛ | 12. Горизонтальное положение   |
| 2. Выбор режима массажа     | 13. Таймер                     |
| 3. Авто программы           | 14. Пауза/Продолжить           |
| 4. Главное меню             | 15. Ручное управление          |
| 5. ВВЕРХ                    | 16. ВОЗВРАТ: Главное меню      |
| 6. Подтверждение            | 17. ВПРАВО                     |
| 7. ВЛЕВО                    | 18. Поднять подставку для ног  |
| 8. Поднять спинку           | 19. Опустить подставку для ног |
| 9. Опустить спинку          | 20. Нулевая гравитация 2       |
| 10. ВНИЗ                    | 21. Нулевая гравитация 1       |
| 11. Вертикальное положение  |                                |

# ПОРЯДОК ИСПОЛЬЗОВАНИЯ

## 1. Подключение питания

- ❶ Вставьте вилку в розетку

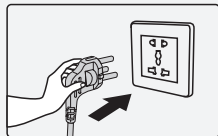

- ❷ Вставьте вилку в разъем питания кресла

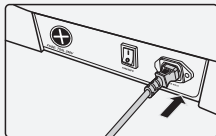

- ❸ Нажмите «ВКЛ»  
Кресло готово к работе

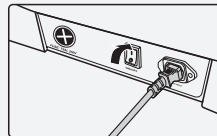







## 2. Начало работы

- При подключении к питанию кресло перейдет в режим ожидания



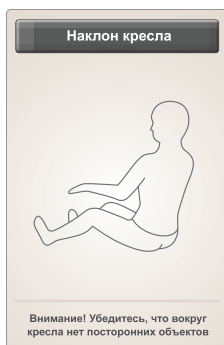
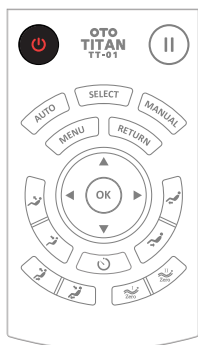

## 3. Начало массажа

- Нажмите кнопку питания , после чего кресло автоматически примет положение по умолчанию и начнет сканирование тела. Вы можете дождаться завершения сканирования или нажать кнопку  и перейти к авто программе массажа по умолчанию.
- Для продолжения сканирования дождитесь, когда перещаемые ролики достигнут уровня плеч.
- После звукового сигнала либо нажмите  для подтверждения выбора, или кнопку навигации ВВЕРХ  или ВНИЗ  для повторной настройки уровня плеч. После этого нажмите  для подтверждения начала авто программы по умолчанию. В ином случае массаж автоматически начнется через 10 секунд без какой-либо команды.

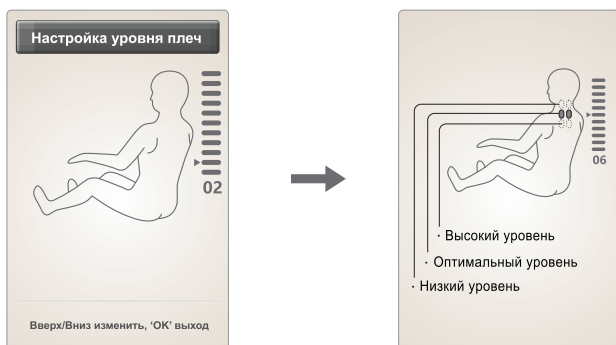

## ПОРЯДОК ИСПОЛЬЗОВАНИЯ





| Кнопка  | Описание                                     |
|---|--|
|  | Поднять массажные ролики на нужный уровень.  |
|   | Опустить массажные ролики на нужный уровень. |

- Здесь вы можете нажать кнопку навигации ВВЕРХ ▲ или ВНИЗ ▼ для перехода в «Настройки» или режим «Скан плеч» и дальнейшего выбора.



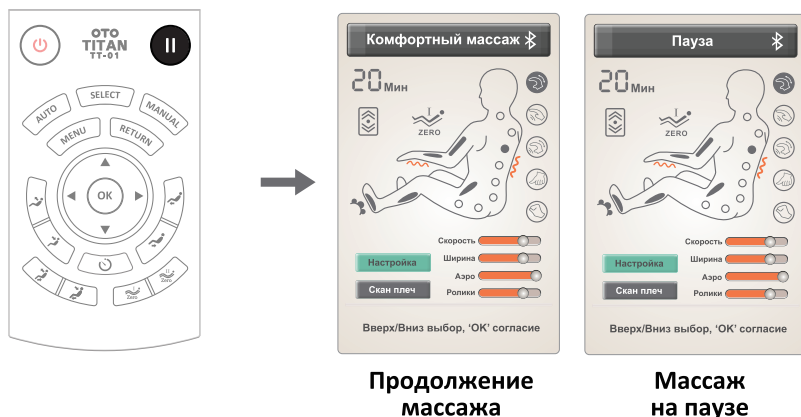

### 3. Пауза

- Нажмите кнопку ПАУЗА  чтобы остановить массаж. Нажмите кнопку ПАУЗА  еще раз, чтобы продолжить массаж с момента остановки. Если пауза длится более 20 минут, массаж будет отключен.



### 4. MENU (Меню)

- Нажмите кнопку MENU (МЕНЮ) для перехода в главное меню выбора, как показано ниже на экране информации.
- Нажмите ВВЕРХ  или ВНИЗ  для выбора в главном меню. Нажмите  для подтверждения выбора. Нажмите **RETURN (Возврат)**, чтобы вернуться к предыдущему экрану информации.



## 5. AUTO (Авто программы)

- Нажмите MENU (Меню) для входа в главное меню. Перейдите в «Авто программы» и выберите «Быстрый массаж», «Комфортный массаж», «Релакс», «Растяжка», «Массаж всего тела», «Массаж спины», «Массаж шеи и плеч», «Массаж спины и бедер», «Аэро массаж».



- Нажмите AUTO (Авто) для перехода к меню функции авто программ.
- Нажмите ВВЕРХ / ВНИЗ для выбора программы массажа. Для подтверждения нажмите **OK**. Нажмите RETURN (Возврат), чтобы вернуться к предыдущему экрану.

| Функция                     | Описание   |
|-----------------------------|--|
| <b>Быстрый массаж</b>       | Режим быстрой работы всех массажных функций.   |
| <b>Комфортный массаж</b>    | Самый комфортный массажный режим.  |
| <b>Релакс</b>               | Мягкий глубокий массаж для снятия усталости.   |
| <b>Растяжка</b>             | Использует воздушно-копресссионные подушки в области талии, создавая эффект скручивания и снимая напряжение. |
| <b>Массаж всего тела</b>    | Полный массаж всего тела с эффектом омоложения.  |
| <b>Массаж спины</b>         | Массаж, сфокусированный на позвоночнике.   |
| <b>Массаж шеи и плеч</b>    | Направлен на напряженные мышцы шеи и плеч.   |
| <b>Массаж спины и бедер</b> | Направлен на мышцы спины, талии и бедер.   |

Примечание: При выполнении авто программы статус массажа фиксируется в реальном времени. Чтобы проверить статус, нажмите кнопку **RETURN** (Возврат).

## 6. MANUAL (Ручной режим)

- Нажмите MENU (Меню) для перехода в главное меню. Выберите «Ручной режим», виды массажа, область массажа, аэро массаж и другие функции.
- Вы можете нажать MANUAL (Ручной) для входа в меню данной функции.
- Нажмите ВЛЕВО ◀ или ВПРАВО ▶ для выбора подменю. Нажмите ВВЕРХ ▲ или ВНИЗ ▼ для выбора функции. Чтобы вернуться к предыдущему экрану интерфейса.

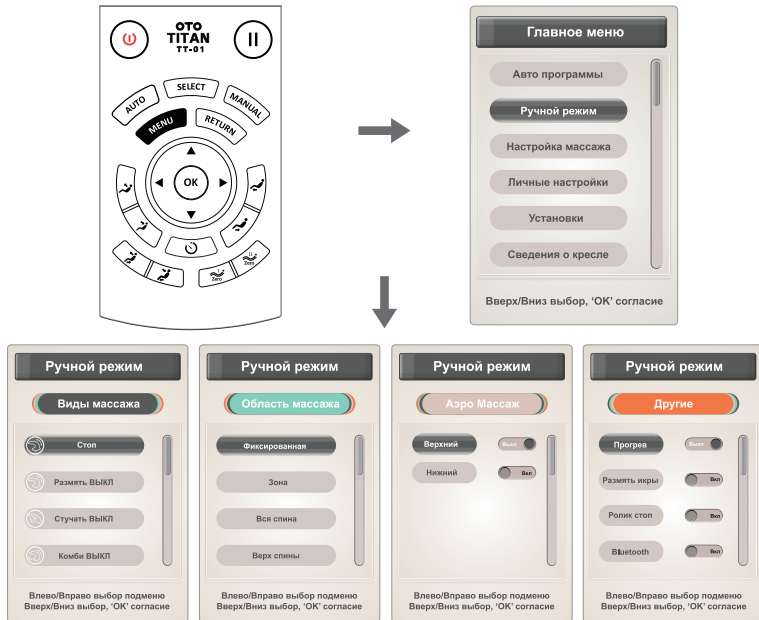

### 1. Функция «Ручной выбор вида массажа»

- 5 видов массажа:



**Размять    Хлопать    Комби    Шиатцу    Стучать**

- Для «Хлопать» и «Шиатцу» можно регулировать ширину. Для других видов массажа можно регулировать скорость.
- Для выбора вида массажа нажмите ВВЕРХ ▲ или ВНИЗ ▼. Нажмите **OK** для подтверждения и запуска.

# ПОРЯДОК ИСПОЛЬЗОВАНИЯ



Примечание: нажмите значок **СТОП**, чтобы остановить массаж. Выберите любой вид массажа, чтобы возобновить работу.

| Виды массажа | Параметры настройки |   |
|--------------|---------------------|---|
| Размять      | Скорость            | 5 регулируемых уровней скорости.<br>3 регулируемых уровня ширины. |
| Хлопать      | Скорость и ширина   |   |
| Комби        | Скорость            |   |
| Шиаццу       | Скорость и ширина   |   |
| Стучать      | Скорость и ширина   |   |

## 2. Ручной выбор области массажа

- «Ручной режим» > «Область массажа» > «Фиксированная», «Зона», «Вся спина», «Верх спины», «Низ спины»
- Нажмите **ВВЕРХ** ▲ или **ВНИЗ** ▼ для выбора.
- Нажмите **ОК** для подтверждения и запуска.







**Вся спина**



**Верх спины**



**Низ спины**

| Функции       | Описание                             |  |
|---------------|--------------------------------------|--|
| Фиксированная | Массаж отдельной фиксированной точки | В точках «Фиксированная» и «Зона» Вы можете настроить диапазон массажа нажатием ВВЕРХ ▲ и ВНИЗ ▼ |
| Зона          | Массаж спины в небольшом диапазоне   |  |
| Вся спина     | Полный массаж спины                  |  |
| Верх спины    | Массаж верхней части спины           |  |
| Низ спины     | Массаж нижней части спины            |  |

### 3. Ручной выбор Аэро Массажа

- «Ручной режим» > «Аэро Массаж»: выбор воздушно-компрессионного массажа для верхней или нижней части тела.
- Нажмите ВВЕРХ ▲ или ВНИЗ ▼ для выбора.
- Нажмите **OK** чтобы включить  Вкл или выключить  Выкл функцию воздушно-компрессионного массажа.

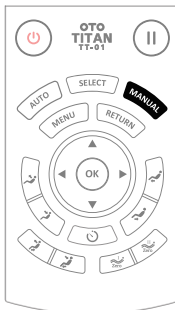

## ПОРЯДОК ИСПОЛЬЗОВАНИЯ

| Функции | Описание   |
|---------|--|
| Верхний | ВКЛ или ВЫКЛ функцию аэро массажа в верхней части тела |
| Нижний  | ВКЛ или ВЫКЛ функцию аэро массажа в нижней части тела  |

### 4. Ручной режим / Другие

- **MENU (Меню) > «Ручной режим» > «Другие»:** «Прогрев», «Размять икры», «Ролик стоп», «Bluetooth».
- Нажмите **ВВЕРХ ▲** или **ВНИЗ ▼** для выбора.
- Нажмите **OK** чтобы включить  Вкл или выключить  Выкл нужную функцию массажа.



### 4. Прогрев / Другие

- Нажмите **OK** чтобы включить  Вкл или выключить  Выкл функцию прогрева. Прогрев спины начнется через 3 минуты.
- Нажмите **ВВЕРХ ▲** или **ВНИЗ ▼** для выбора.
- Нажмите **RETURN (Возврат)**, чтобы вернуться к предыдущему экрану.



## Ручной режим / Размять икры

- Нажмите **OK** чтобы включить  Вкл или выключить  Выкл функцию «Размять икры».
- Нажмите ВВЕРХ ▲ или ВНИЗ ▼ для выбора других функций массажа.
- Нажмите RETURN (Возврат), чтобы вернуться к предыдущему экрану.

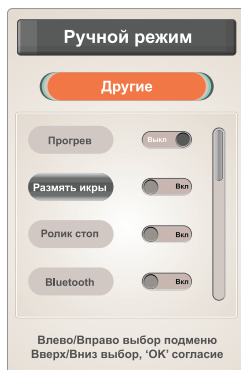

## Ручной режим / Ролик стоп

- Нажмите **OK** чтобы включить  Вкл или выключить  Выкл функцию «Ролик стоп».
- Нажмите ВВЕРХ ▲ или ВНИЗ ▼ для выбора других функций массажа.
- Нажмите ВОЗВРАТ, чтобы вернуться к предыдущему экрану информации.



## ПОРЯДОК ИСПОЛЬЗОВАНИЯ

### Ручной режим / Bluetooth

- Нажмите **OK** чтобы включить  Вкл или выключить  Выкл функцию «Bluetooth».
- Нажмите ВВЕРХ ▲ или ВНИЗ ▼ для выбора других функций массажа.
- Нажмите RETURN (Возврат), чтобы вернуться к предыдущему экрану.



- Включите Bluetooth на своем мобильном телефоне или ПК.
- Найдите «ТТ-01», чтобы синхронизировать его с массажным креслом.

### Настройка массажа

- «**SELECT**» (Выбор) > «Главное меню» > «Настройка массажа», «Скорость», «Ширина».
- Нажмите ВЛЕВО ◀ или ВПРАВО ▶ для выбора подменю, затем нажмите ВВЕРХ ▲ или ВНИЗ ▼ для выбора функций массажа.
- Нажмите **OK** для подтверждения.
- Нажмите RETURN (Возврат), чтобы вернуться к предыдущему экрану.



### Настройка массажа: Скорость и Ширина

- Нажмите ВВЕРХ ▲ или ВНИЗ ▼ для выбора скорости и ширины.
- Нажмите **OK** для настройки  уровней скорости и ширины.



### Примечание:

- Скорость: 5 уровней на выбор.
- Ширина: 3 уровня на выбор в режиме «Хлопать» и «Шиатцу».

## ПОРЯДОК ИСПОЛЬЗОВАНИЯ

### Настройка массажа: Область массажа

- Настройте область массажа: в фиксированной точке или определенной зоне.
- Нажмите и удерживайте ВВЕРХ ▲ для перемещения массажных роликов вверх.
- Нажмите и удерживайте ВНИЗ ▼ для перемещения массажных роликов вниз.
- Нажмите ВВЕРХ ▲ или ВНИЗ ▼ для установки области массажа.



### Настройка массажа: Интенсивность

- Настройте интенсивность: Вы можете выбрать сеанс аэро массажа и массажа ног. 3 регулируемых уровня.
- Нажмите ВВЕРХ ▲ или ВНИЗ ▼ для выбора.
- Нажмите **OK** для настройки  интенсивности.

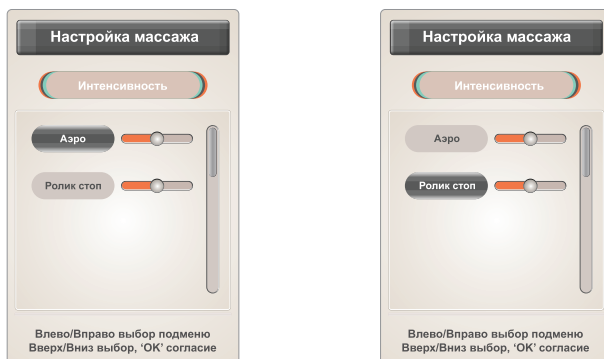

## Настройка массажа: Настройка времени по умолчанию

### Таймер

- Время массажа по умолчанию 20 минут. Нажмите **OK** или сброс.
- Каждое нажатие прибавляет 5 минут. Минимальная продолжительность массажа - 5 минут. Максимальная - 40 минут.
- При повторном нажатии на максимамальном времени 40 минут таймер сбросит время до 5 минут.

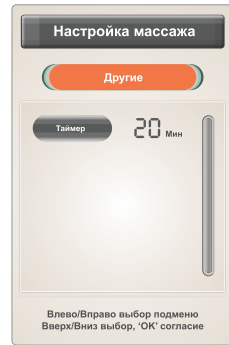

### Личные настройки

- Нажмите MENU (МЕНЮ) для входа в Главное меню и выберите функцию «Личные настройки».
- Нажмите ВЛЕВО ◀ или ВПРАВО ▶ для выбора Сохранить или Восстановить.
- Нажмите **OK** для подтверждения.
- Нажмите ВВЕРХ ▲ или ВНИЗ ▼ для выбора программы «Память I» или «Память II».
- Сохранить: сохраните настройки текущего сеанса - режим массажа, уровень компрессии, угол наклона кресла и т.д.
- Восстановить: восстановите все сохраненные сеансы: режим массажа, уровень компрессии, угол наклона кресла и т.д.
- Нажмите RETURN (Возврат), чтобы вернуться к предыдущему экрану.



## ПОРЯДОК ИСПОЛЬЗОВАНИЯ

### Установки

- Нажмите MENU (МЕНЮ) для входа в Главное меню и выберите функцию «Личные настройки».
- Нажмите ВЛЕВО ◀ или ВПРАВО ▶ для выбора подменю.
- Нажмите ВВЕРХ ▲ или ВНИЗ ▼ для выбора нужной функции или RETURN (ВОЗВРАТ), чтобы вернуться к предыдущему экрану информации.

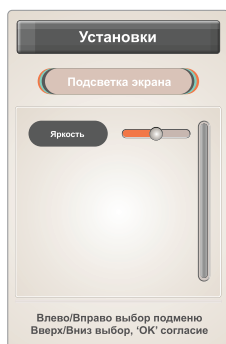
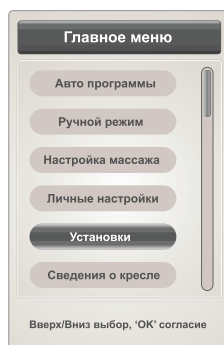
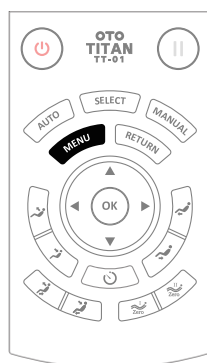



### Блок экрана

- Нажмите **OK** чтобы установить время блокировки экрана.
- На выбор доступны: 15 секунд, 30 секунд, 1 минута, 2 минуты, 3 минуты или без блокировки экрана.
- Нажмите **OK** для последующей прокрутки.
- Нажмите RETURN (ВОЗВРАТ), чтобы вернуться к предыдущему экрану информации.

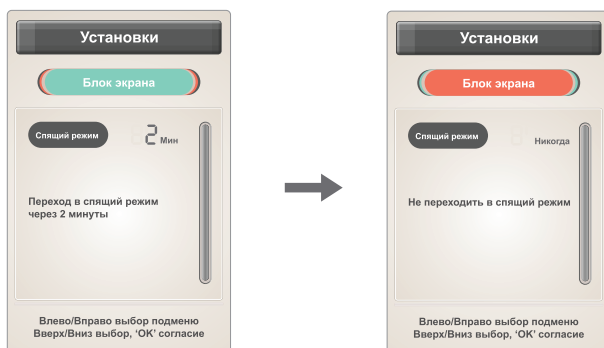

## ПОРЯДОК ИСПОЛЬЗОВАНИЯ

### Подсветка экрана

- 5 регулируемых уровней подсветки
- Нажмите RETURN (Возврат), чтобы вернуться к предыдущему экрану.

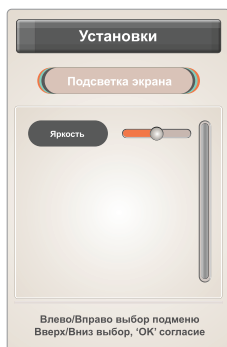



### Сведения о кресле

- Нажмите MENU (МЕНЮ) для входа в Главное меню и выберите «Сведения о кресле».
- Нажмите ВВЕРХ ▲ или ВНИЗ ▼ для выбора, затем нажмите ОК для подтверждения.
- Нажмите RETURN (ВОЗВРАТ), чтобы вернуться к предыдущему экрану.





## Нулевая гравитация (Zero Gravity)

- Нажмите  /  «Нулевая гравитация», чтобы отрегулировать наклон кресла в соответствии с Вашими требованиями.



Zero Gravity I

Zero Gravity II

| Функция   | Описание   |
|---|--|
|  | Zero Gravity I : настройка наклона нулевой гравитации 1  |
|  | Zero Gravity II : настройка наклона нулевой гравитации 2 |

## RETURN (Возврат)

- При настройках функций нажмите RETURN (ВОЗВРАТ) для того, чтобы вернуться к предыдущему экрану информации.



## ПОРЯДОК ИСПОЛЬЗОВАНИЯ

### Настройка угла наклона

| Функция  | Описание   |
|--|--|
|   | Подъем подставки для ног. Нажмите и удерживайте кнопку для подъема подставки ног, отпустите, чтобы отстояновиться.   |
|   | Опускание подставки для ног. Нажмите и удерживайте кнопку для опускания подставки ног, отпустите, чтобы отстояновиться.                                      |
|   | Подъем спинки. Нажмите и удерживайте кнопку, чтобы поднять спинку вверх.   |
|   | Опускание спинки. Нажмите и удерживайте кнопку, чтобы опустить спинку вниз.  |
|   | Вертикальное положение. Нажмите и удерживайте кнопку, чтобы спинка и подставка для ног вернулись в исходное положение. Длина ног определяется автоматически. |
|   | Горизонтальное положение. Нажмите и удерживайте кнопку для принятия горизонтального положения.   |
|   | Zero Gravity I. Кресло автоматически устанавливается в положение Нулевой гравитации 1.   |
|   | Zero Gravity II. Кресло автоматически устанавливается в положение Нулевой гравитации 2.  |
|  | Таймер. Прибавляет 5 минут при каждом нажатии. После превышения максимальных 40 минут таймер вернется к исходному минимальному времени - 5 минут.            |

### Активация голосового управления

| Функция   | Описание   |
|---|--|
|  | Голосовое управление. Нажмите для активации функции голосового управления массажным креслом. |

# ГОЛОСОВОЕ УПРАВЛЕНИЕ



- Когда массажное кресло находится в режиме ожидания, скажите «Привет, ОТО, ОТО» или нажмите кнопку голосового управления на подлокотнике, чтобы запустить функцию голосового управления.
- Нажмите и удерживайте  для активации голосового управления в течение 3 секунд, чтобы отключить данную функцию.
- После активации голосового управления используйте команды, указанные в таблице ниже.
- Массажное кресло выполнит команду в течение 6 секунд.
- Если команда произнесена невнятно или неправильно, кресло ее не выполнит.
- Если в течение 6 секунд не будет новой команды, функция голосового управления отключается автоматически.

## Меню голосового управления

Начальная команда: “Hi ОТО, ОТО” [Привет ОТО, ОТО] Ответ: I am here

| S/N | Голосовая команда       | Перевод команды            | Ответ кресла                       |
|-----|-------------------------|----------------------------|------------------------------------|
| 1   | Start Massage           | Начать массаж              | Ok, massage starts                 |
| 2   | Stop Massage            | Остановить массаж          | Ok, massage stops                  |
| 3   | Comfort-Massage         | Комфортный массаж          | Ok, comfort-massage starts         |
| 4   | Relax-Massage           | Релакс                     | Ok, relax-massage starts           |
| 5   | Stretch-Massage         | Растяжка                   | Ok, stretch-massage starts         |
| 6   | Full-body Massage       | Массаж всего тела          | Ok, full-body massage starts       |
| 7   | Neck & Shoulder Massage | Массаж шеи и плеч          | Ok, neck & shoulder massage starts |
| 8   | Back & Hip Massage      | Массаж спины и бедер       | Ok, back & hip massage starts      |
| 9   | Set Massage Range       | Выбрать область массажа    | Ok, set massage range              |
| 10  | Change Massage stroke   | Изменить вид массажа       | Ok, change massage stroke          |
| 11  | Move Up                 | Вверх                      | Ok, move rollers up                |
| 12  | Move Down               | Вниз                       | Ok, move rollers down              |
| 13  | Air Massage             | Аэро массаж                | Ok, air massage starts             |
| 14  | Stop Air Massage        | Остановить аэро массаж     | Ok, air massage stops              |
| 15  | Backrest Up             | Поднять подставку для ног  | Ok, backrest up                    |
| 16  | Backrest Down           | Опустить подставку для ног | Ok, backrest down                  |
| 17  | Stop Adjustment         | Остановить настройки       | Ok, adjustment stops               |

# ПОСЛЕ ИСПОЛЬЗОВАНИЯ

- Когда сеанс массажа закончится, кресло не вернется в исходное положение. Нажмите  для возвращения в исходное положение.
- Если вы нажмете  во время массажа, все функции остановятся и кресло вернется в исходное положение.
- Чтобы отключить питание массажного кресла, следуйте приведенной ниже схеме.

1 Выключите переключатель

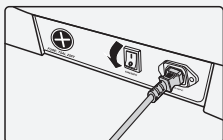

2 Отсоедините штекер из гнезда

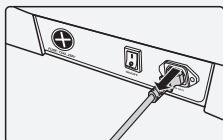

3 Отсоедините вилку из розетки

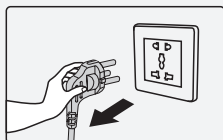

# СБОРКА И УСТАНОВКА

## Распакуйте массажное кресло

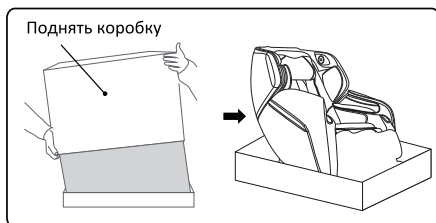

- Освободите кресло от картонной упаковки.
- Прикрепите подголовник и накидку на спинку.
- Достаньте подставку для ног и снимите защитную упаковку.

## Установка подставки для ног

- Соедините воздушные трубки и выходной разъем подставки ног с трубками и проводами кресла. Отрежьте скрепляющую стяжку и подведите трубки соединения подставки для ног к неподвижной оси кресла (Рис. 1).
- Вставьте круглые трубки подставки в пазы на кресле (Рис. 2).
- Защелкните крепление подставки, чтобы зафиксировать трубки (Рис. 3).
- Закрепите подставку к креслу при помощи болтов М4 с каждой стороны (Рис. 4).
- Опустите подставку ног вниз, убедитесь, что соединение произведено верно и нет никаких заломов и неровностей. На этом установка закончена.

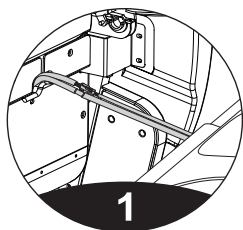

1

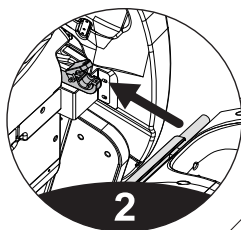

2

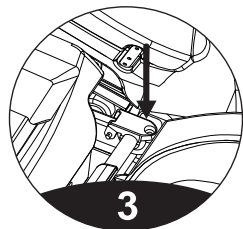
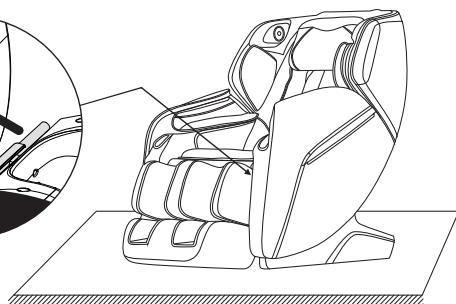

3

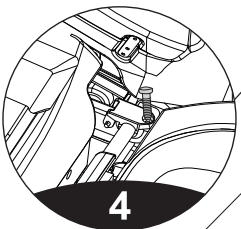

4

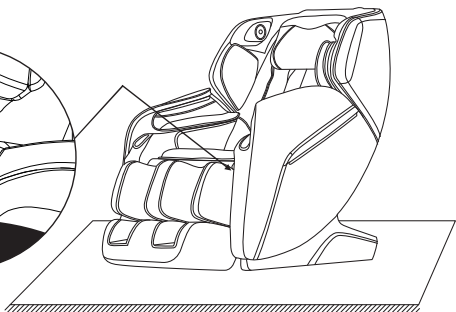

### Крепление подголовника и накидки на спинку

- Данные опции предназначены для того, чтобы добавить массажу комфорт. Их использование индивидуально для пользователя и рекомендуется для снижения интенсивности массажа.
- Подголовник крепится на «липучке», накидка при помощи застежки-«молнии».

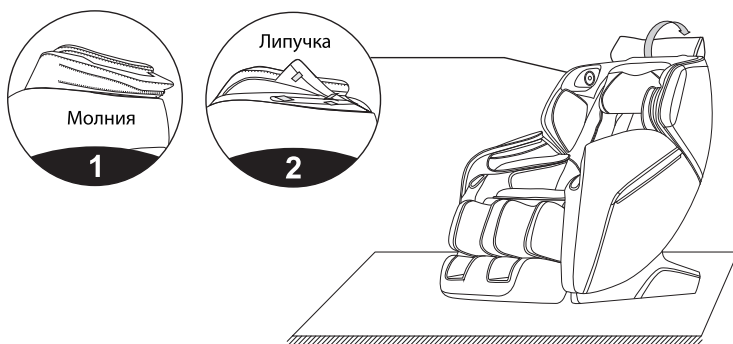

### Защита для пола

- Чтобы защитить покрытие пола, рекомендуется размещать кресло на паласе или коврике.

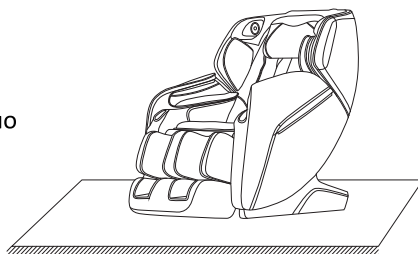

- Для перемещения кресла отсоедините провод питания и наклоните спинку под углом 45°. Центр тяжести при этом сместится на колеса.
- Переместите кресло вперед или назад и осторожно опустите на пол.

### Внимание:

Колесики массажного кресла подходят только для перемещения на короткие расстояния. Для перемещения на большие расстояния используйте другие подъемные средства.

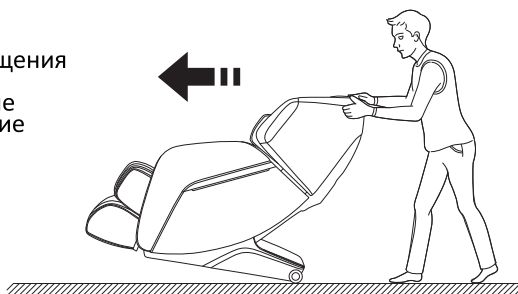



# УХОД И ОБСЛУЖИВАНИЕ

---

## Чистка

- Не используйте для чистки массажного кресла металлическую губку, абразивные чистящие средства или агрессивные жидкости - такие, как бензин или ацетон.
- Перед чисткой обязательно вытащите вилку из розетки питания.
- Очистите кресло, пульт управления и шнур питания влажной тканью, слегка смоченной в воде. После чистки насухо вытерите кресло сухой тканью.
- Не используйте моющие средства.

## Хранение

- Отключите вилку из розетки питания.
- Храните кресло в сухом и прохладном месте вдали от прямых солнечных лучей.
- Не кладите на массажное кресло тяжелые предметы.

# УСТРАНЕНИЕ ПРОБЛЕМ

Если вы столкнулись с проблемой при использовании кресла, попробуйте решить её предложенными ниже способами. Если этого сделать не удалось, обратитесь в Сервисный центр ОТО для получения консультации.

| Проблема           | Возможная причина  | Решение   |
|--------------------|--|---|
| Кресло не работает | Шнур питания подключен не правильно  | Подключите шнур питания к креслу и убедитесь, что вилка надежно вставлена в розетку.  |
|                    | Кресло завершило заданный таймером цикл массажа и перешло в режим ожидания | Нажмите  для начала нового сеанса массажа. |
|                    | Кресло чрезмерно перегружено   | Уменьшите нагрузку и перезапустите кресло   |
|                    | Сгорел блок питания  | Свяжитесь с Сервисным центром ОТО   |
| Перегрев           | Массажное кресло использовалось слишком долго                              | Выключите кресло и дайте ему остыть, прежде чем начать массаж.  |
| Механические звуки | Звуки издает массажный механизм кресла, в том числе и воздушный клапан     | Это нормальное явление и оно не может считаться признаком неисправности.  |

# СПЕЦИФИКАЦИЯ

---

|                                   |   |
|-----------------------------------|---|
| Наименование                      | ОТО ТИТАН   |
| Модель                            | ТТ-01   |
| Тип                               | Массажное кресло  |
| Напряжение питания                | 220 - 240 Вт, 50/60 Гц  |
| Мощность                          | 120 Вт  |
| Габаритные размеры<br>(Д x Ш x В) | Сложенное: 155 x 76.5 x 115 см<br>Разложенное: 190 x 76.5 x 104 см                |
| Таймер                            | 20 минут  |
| Вес Нетто / Брутто                | 102 кг / 117 кг   |
| Стандарт безопасности             |  |

**OTO**

[www.otobodycare.ru](http://www.otobodycare.ru)