

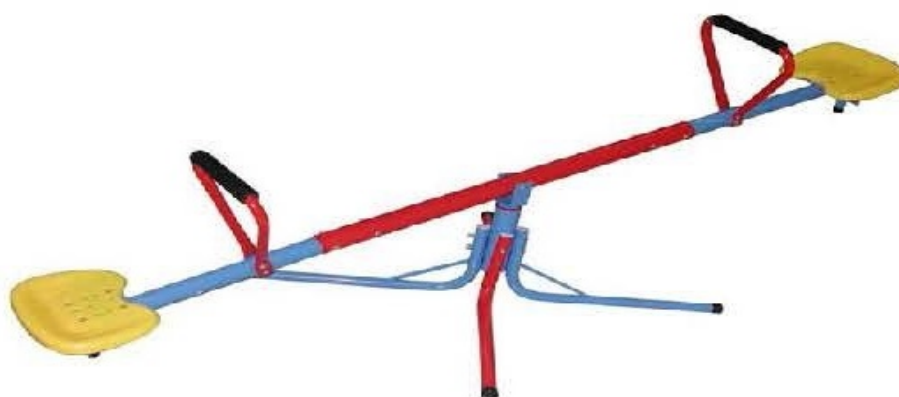

# ДЕТСКИЕ КАЧЕЛИ-ВЕСЫ

Артикул: SE-01

## Инструкция по сборке



## **ОБЩИЕ ПРАВИЛА ТЕХНИКИ БЕЗОПАСНОСТИ**

В целях предотвращения травмирования людей и/или повреждения имущества следовать приведённым ниже инструкциям и рекомендациям:

1. Перед началом использования внимательно прочитайте все разделы данного руководства.
2. Не используйте другие запасные части, кроме тех, которые имеются в комплекте и/или одобрены производителем.
3. Не подходит для детей младше 3 лет, так как в комплект входят мелкие детали.
4. Данное оборудование может собирать и проверять только взрослый человек.
5. Сохраните данную инструкцию для дальнейшего использования.
6. Предназначен только для домашнего использования на открытом воздухе.
7. Убедитесь, что все болты и гайки плотно затянуты, если нужно, затяните их.
8. Проверьте все покрытия и болты на наличие острых краев и замените их при необходимости.
9. Установите данное оборудование на ровную поверхность как минимум в 2 метрах от постройки или преграды, таких как: забор, гараж, дом, свисающие ветки, верёвки для белья или электрические провода.
10. Не допускайте других людей в пределы действия оборудования при использовании.
11. НЕ УСТАНАВЛИВАЙТЕ качели на бетоне, асфальте или любой твердой поверхности вблизи острых предметов, которые могут поцарапать и повредить поверхность изделия.
12. Не затягивайте полностью все гайки и болты до полной сборки, это облегчит процесс сборки и позволит исправить любые допущенные ошибки.
13. Всегда присматривайте за детьми во время их игры на качели.
14. Данное изделие не предназначено для взрослых. Одновременно на качелях могут находиться НЕ БОЛЕЕ 2 детей. Не превышайте МАКСИМАЛЬНО РАЗРЕШЕННУЮ НАГРУЗКУ для сиденья в 35 кг.
15. НЕ РАЗРЕШАЙТЕ детям становиться на сиденья и перегружать качели.
16. НЕ РАЗРЕШАЙТЕ детям слезать с сидений до полной остановки качелей.
17. НЕ ДОПУСКАЙТЕ, чтобы во время игры дети носили слишком свободную, мешковатую одежду (а также капюшоны). Дети могут запутаться в такой одежде и не освободятся самостоятельно.
18. НЕ ПОЗВОЛЯЙТЕ детям забираться на данное оборудование там, где не положено.
19. Постоянно проверяйте изделие на износ и отсутствие повреждений. При прекратите пользоваться изделием, пока неисправные детали не будут заменены.
20. Прежде, чем начать использование, удалите все упаковочные материалы, включая вакуумную плёнку, полиэтилен, картон, подкладку и т.д.
21. Данный продукт предназначен для домашнего использования и не может применяться в коммерческих целях в игровых фитнес-центрах, детских садах и т.п.
22. Несоблюдение при сборке требований данной инструкции может привести к серьезным травмам пользователя.
23. Храните данную инструкцию в надёжном месте на случай, если понадобится обратиться к ней впоследствии.
24. Подходит для детей в возрасте 3 – 10 лет.
25. Не кладите руки вблизи движущихся частей устройства.

# Инструкция по сборке СОСТАВНЫЕ ЧАСТИ

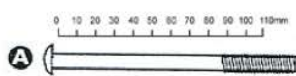

**A** Болт M6 110мм (x 4)

**B** Болт M6 60мм (x 4)

**C** Болт M8 70мм (x 1)

**D** Болт M6 50мм (x 4)

**E** Болт M6 25мм (x 8)

**F** Шайба M6 (x 44)

**G** Пружинная шайба M6 (x 22)

**H** Основная стойка (x 1)

**I** Верхняя опорная труба (x 1)

**J** Нижняя опорная труба (x1)

**K** Боковая стойка (x 2)

**L** LEG (x2) Ножка

**M**

**N** SEAT (x 2) Рукоятка с валиком (x 2)

**(DD)** Болт M6 50мм (x2) Сиденье (x2)

**O** LEG (x2) Ножка

**P** Гайка M6 (x 22)

**Q** Гаечный ключ (x 1)

**R** Гаечный ключ (x 1)

**S** Шайба M8 (x 2)

**T** Пружинная шайба M8 (x 1)

**U** Гайка M8 (x 1)

**(V)** Пластиковая трубка между K и H (x 2)



**(W)** Маленькая пластиковая трубка на опорные трубы (x1)

**(X)** Заглушка на ножку (x 8)

**(Y)** Заглушка на нижнюю опорную трубу (x 1)

**(Z)** Резиновая заглушка (x 2)

### НЕОБХОДИМЫЕ ИНСТРУМЕНТЫ

1. Крестовая отвертка

2. Комбинированный ключ на 10

3. Комбинированный ключ на 13

## Этапы сборки:

### Шаг 1 Сборка сиденья и рукоятки



Рис.2



- 1.-1 Сперва прикрепите сиденья (N) к боковым стойкам (K) с помощью болтов 25мм (E), шайб (F и G) и гаек (P) (См. рис. 1)  
Установите две резиновые заглушки (Z) - по одной на каждую из боковых стоек (K)
- 1.- 2 Прикрепите рукоятки (M) к боковой стойке (K) с помощью болтов 50мм (D), шайб (F и G) и гаек (P). (См.рис. 2)

### Шаг 2 Сборка основной стойки

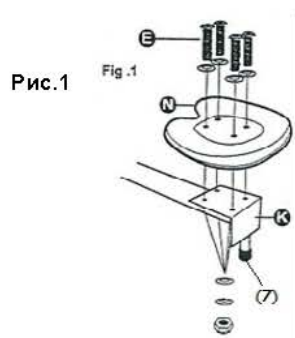
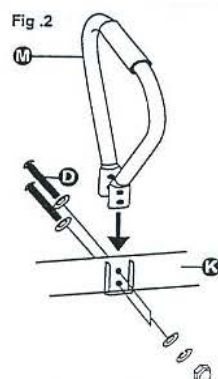
После сборки вы можете изменить длину каждой из сторон качелей, выбрав соответствующее отверстие для крепления.

Это пригодится, если продукция используется детьми разного возраста и телосложения.

Рис.:  
Fig. 3



Рис.4 Fig. 4  
(DD)



2. -3 Вставьте боковую стойку (K) в основную стойку (H). (См.рис. 3)  
Установите маленькую пластиковую трубку (V) между стойками K и H.
2. -4 Внимание! Чтобы избежать защемления пальцев, данные болты должны быть затянуты в соответствии с рисунком. (См.рис. 4)

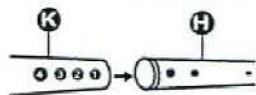
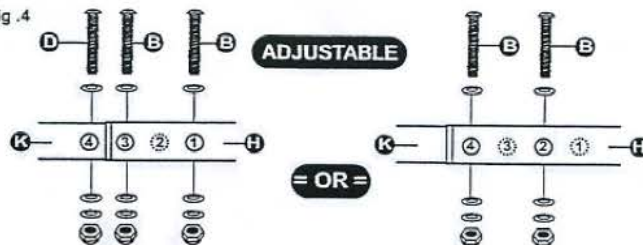
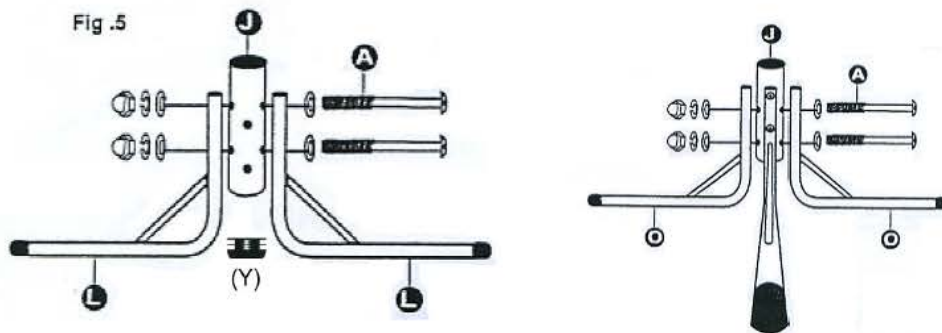

2. -5 Используйте четыре болта 110мм (A), шайбы (F и G) и гайки (P) для того, чтобы прикрепить ножки к нижней опорной трубе (J). Затем вставьте заглушку (Y) в нижнюю опорную трубу.

Прикрепите ножки (L) к самым верхним отверстиям на нижней опорной трубе, а ножки (O) - к оставшимся нижним отверстиям. (См.рис. 5)

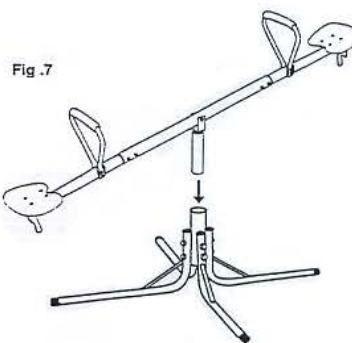
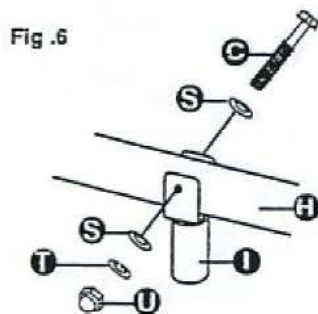

2. -6 С помощью болта 70мм (C), шайб (S и T) и гайки (U) прикрепите верхнюю опорную трубу (I) к основной стойке (H). (См.рис. 6)

Вставьте маленькую пластиковую трубку (W) в опорную трубу.

2. -7 Установите заглушки (X) на каждую из ножек.

Сборка завершена. Ваши качели готовы к использованию! (См.рис. 7)

## Уход и техническое обслуживание

1. Данное оборудование может собирать и проверять только взрослый человек.
2. Перед каждым использованием проверяйте, надёжно ли затянуты все гайки и все изношенные, повреждённые или утерянные детали следует заменить.  
НЕ ПЫТАЙТЕСЬ чинить сломанные детали.
3. Регулярно проверяйте, надёжно ли закреплены сиденья, стальные трубки и другие замените детали, если это необходимо.
4. При необходимости удалите изношенные/повреждённые детали. Не используйте оборудование до тех пор, пока не будет найдена замена.
5. Перед началом работы с оборудованием смажьте все металлические подвижные части.  
Регулярно выполняйте смазку деталей непосредственно во время использования изделия.
6. Расположение качелей:
  - (a) Установите данное оборудование на ровную поверхность как минимум в 2 метрах от любой постройки или преграды, таких как забор, гараж, дом, свисающие ветки, верёвки для сушки белья или электрические провода.
  - (b) Не устанавливайте данное изделие на бетон, асфальт либо любую другую твердую поверхность.
  - (v) Располагайте данное оборудование в хорошо освещённом месте.
  - (r) Не используйте качели в помещении.
7. Погодные условия:
  - (a) Сиденья качелей должны оставаться сухими; в противном случае пользоваться оборудованием нельзя
  - (b) Не используйте оборудование при сильном ветре.
  - (v) Пожалуйста, не используйте оборудование, когда солнце светит в лицо и видимость ухудшается; или разверните оборудование так, чтобы солнце светило в спину.
8. Данное изделие не предназначено для взрослых. Одновременно на качелях могут находиться НЕ БОЛЕЕ 2 детей. Не превышайте МАКСИМАЛЬНО РАЗРЕШЕННУЮ НАГРУЗКУ для сиденья в 35 кг.
9. Храните данную инструкцию в надёжном месте на случай, если понадобится обратиться к ней впоследствии.
10. Содержите данное оборудование в чистоте.

# СБОРОЧНЫЙ ЧЕРТЕЖ

