



БЕГОВАЯ ДОРОЖКА

Артикул: VT-2301T

РУКОВОДСТВО ПОЛЬЗОВАТЕЛЯ

БЕГОВАЯ ДОРОЖКА

*ВНИМАНИЕ! Не оставляйте детей без присмотра во время занятий на тренажере.

*Сохраните руководство для дальнейшего использования.

*Сбору тренажера следует выполнять только взрослыми.

*Перед использованием тренажера изучите инструкции, представленные в руководстве.

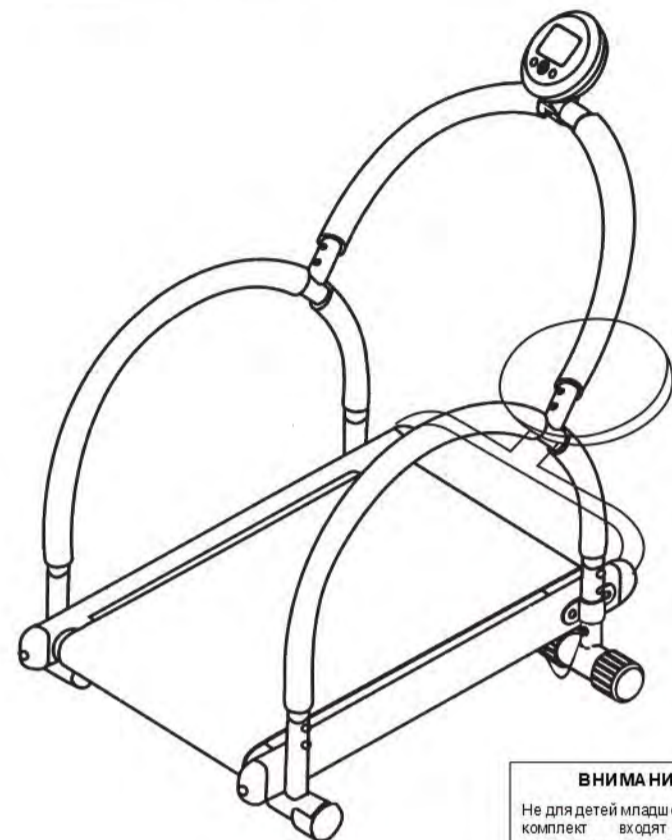

ВНИМАНИЕ!
Не для детей младше 3-х лет. В комплект входят мелкие детали, которые могут стать причиной удушья.

МЕРЫ ПРЕДОСТОРОЖНОСТИ

*РЕКОМЕНДУЕТСЯ ДЛЯ ДЕТЕЙ 4-8 ЛЕТ.

*НЕ ПРЕДНАЗНАЧЕН ДЛЯ ДЕТЕЙ, ЧЕЙ ВЕС ПРЕВЫШАЕТ 70 КГ.

*ПЕРЕД НАЧАЛОМ ЗАНЯТИЙ ПРОКОНСУЛЬТИРУЙТЕСЬ С ВРАЧОМ.

*НЕ ОСТАВЛЯЙТЕ РЕБЁНКА БЕЗ ПРИСМОТРА ВО ВРЕМЯ ЗАНЯТИЙ НА ТРЕНАЖЁРЕ.

*ДЕРЖИТЕ МЕЛКИЕ ДЕТАЛИ И УПАКОВОЧНЫЙ МАТЕРИАЛ ВДАЛИ ОТ ДЕТЕЙ. УТИЛИЗИРУЙТЕ ПЛАСТИКОВУЮ УПАКОВКУ В СООТВЕТСТВИИ С УСТАНОВЛЕННЫМИ ТРЕБОВАНИЯМИ.

*РАСПАКОВКА И СБОРКА ТРЕНАЖЁРА ДОЛЖНА ВЫПОЛНЯТЬСЯ ИСКЛЮЧИТЕЛЬНО ВЗРОСЛЫМИ, ДЕТАМ ПРИНИМАТЬ УЧАСТИЕ В СБОРКЕ ЗАПРЕЩЕНО.

*НЕ ИСПОЛЬЗУЙТЕ ТРЕНАЖЁР ВБЛИЗИ ЛЕСТНИЦ, РЕЗКИХ СКЛОНОВ, ДОРОГ, БАССЕЙНОВ И ОТКРЫТЫХ ВОДОЁМОВ.

*ЕДИНОВРЕМЕННО ЗАНИМАТЬСЯ НА ТРЕНАЖЁРЕ МОЖЕТ ТОЛЬКО ОДИН ЧЕЛОВЕК.

*ДЛЯ ЗАНЯТИЙ НА ТРЕНАЖЁРЕ ДЕТИ ОБЯЗАТЕЛЬНО ДОЛЖНЫ НАДЕТЬ СПОРТИВНУЮ ОБУВЬ.

*ПРИ ПОВРЕЖДЕНИИ КАКОЙ-ЛИБО ДЕТАЛИ НЕМЕДЛЕННО ПРЕКРАТИТЕ РАБОТУ С ТРЕНАЖЁРОМ.

СПЕЦИФИКАЦИЯ

ОТМЕТКА "СОБРАН(А)" ОЗНАЧАЕТ, ЧТО ДЕТАЛЬ УЖЕ УСТАНОВЛЕНА НА ЗАВОДЕ-ИЗГОТВИТЕЛЕ

1	Главная рама	1 шт
2	Беговое полотно (собрано)	1 шт
3	Беговая платформа (собрана)	1 шт
4	Передний ролик с магнитом (собран)	1 шт
5	Задний ролик (собран)	1 шт
6	Защитная крышка рамы (собрана)	1 шт
7	Пластиковая защитная крышка (собрана)	2 шт
8	Левая опора	1 шт
9	Правая опора	1 шт
10a	Правый поручень	1 шт
10b	Левый поручень	1 шт
11	Передний поручень	1 шт
12	Защитная крышка опоры (собрана)	2 шт
13	Консоль (батарея в комплект не входит)	1 шт
14	Провода датчиков	1 к-т
15	Болт 8x10мм	4 шт
16	Винт 4x10мм	12 шт
17	Кронштейн консоли	1 шт
18	Пластиковая крышка (для провода)	1 шт
19	Гаечный ключ	1 шт
20	Отвёртка	1 шт
21	Твистер	1 шт

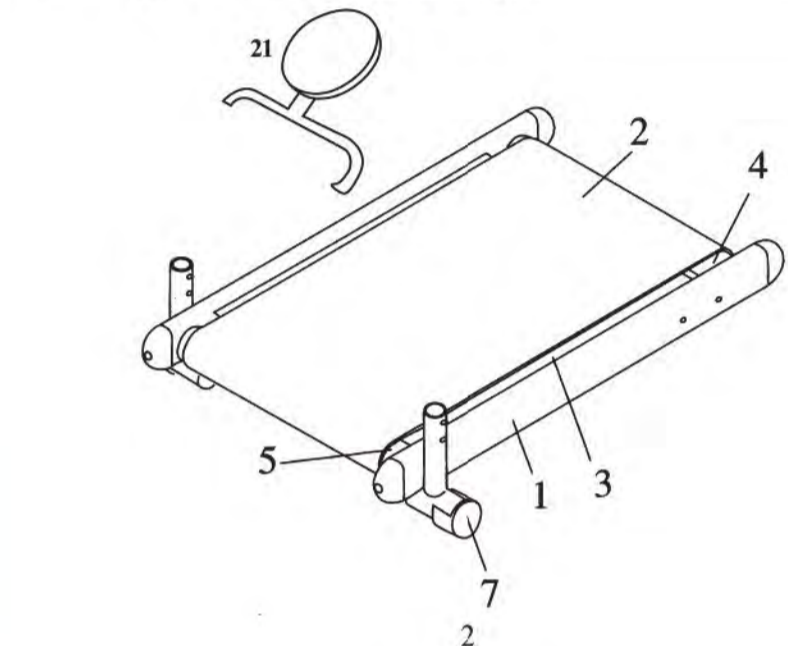

1

2

СБОРКА

ШАГ 3:

Соедините провода (A) и (D), после чего прикрепите передний поручень (11) к боковым поручням (10a и 10b), как показано на рис.3

Совместите отверстия в деталях и установите в данные отверстия винты (16). Затяните крепеж отвёрткой.

РИСУНОК 3

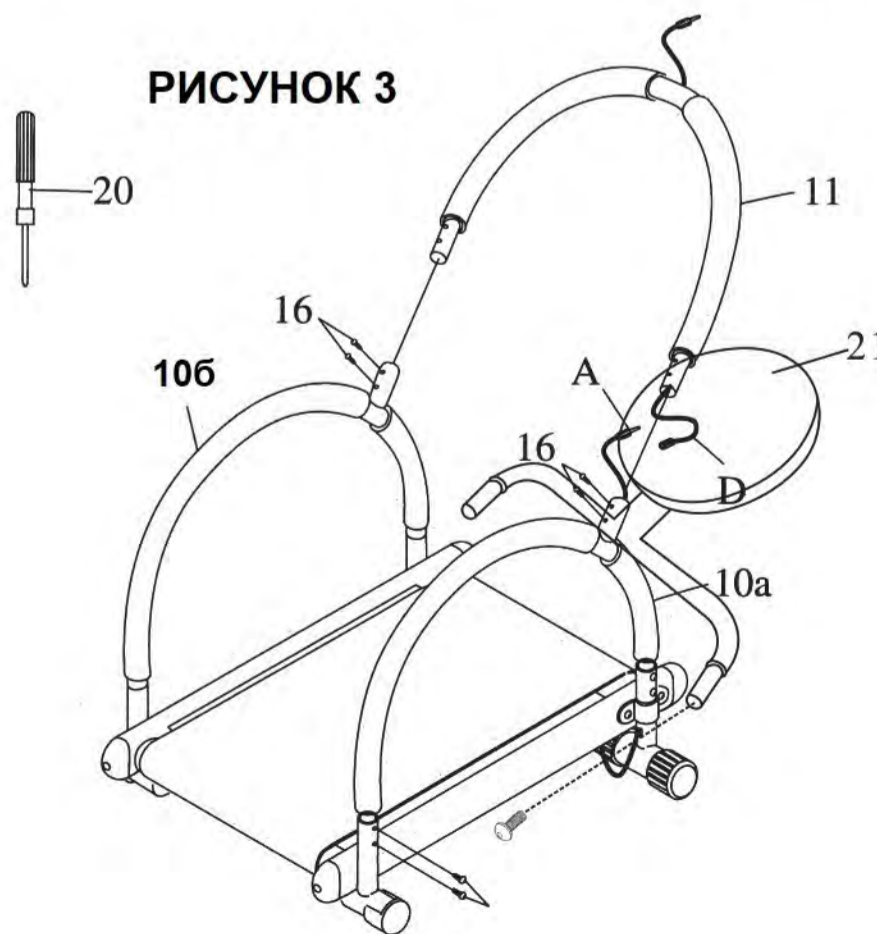

5

СБОРКА

ШАГ 4:

Прикрепите кронштейн консоли (17) к переднему поручню (11) при помощи двусторонней ленты на кронштейне (см. рис. 4б). Зафиксируйте конструкцию при помощи винта (1). Затем закрепите консоль на кронштейне, как показано на рис. 4а.

РИСУНОК 4А

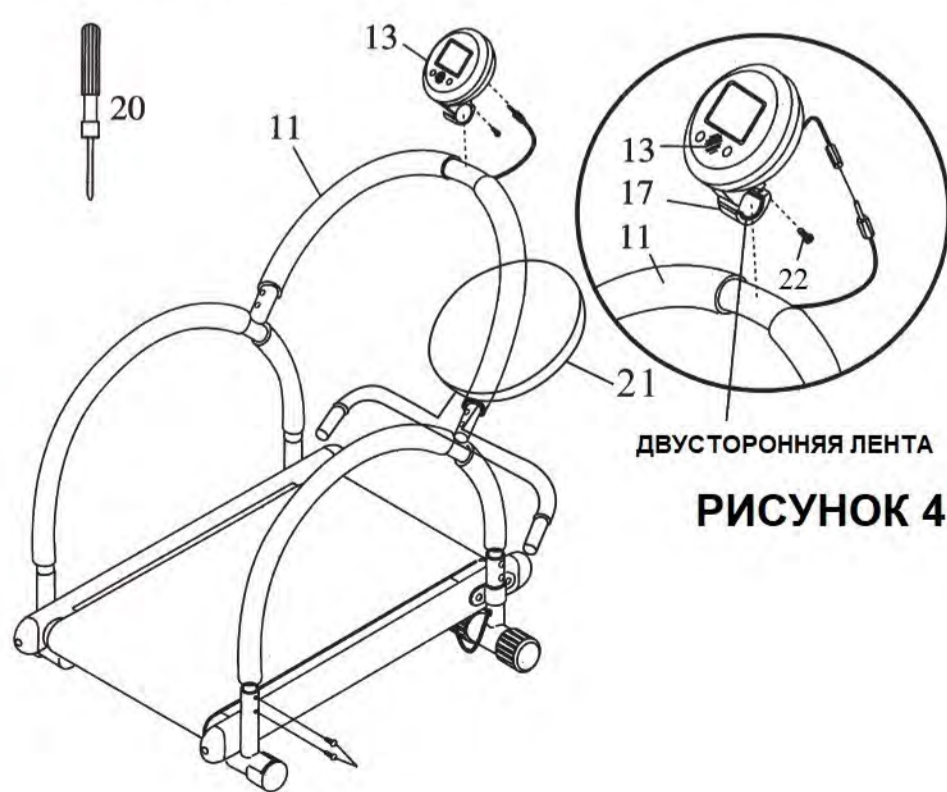

ДВУСТОРОННЯЯ ЛЕНТА

РИСУНОК 4Б

6

УСТАНОВКА БАТАРЕЕК

ДЛЯ ЗАПУСКА И НАСТРОЙКИ КОНСОЛИ СНАЧАЛА УСТАНОВИТЕ В УСТРОЙСТВО БАТАРЕЙКУ.

- Недопустима совместная эксплуатация старых и новых батареек. Обе батарейки в консоли должны заменяться одновременно.
- Используйте батарейки одного типа. Нельзя совмещать алкалиновые батарейки с батарейками другого типа.

- Откройте крышку батарейного отсека.
- Установите одну батарейку типа AA (не входит в комплект).
- Проверьте, правильно ли установлена батарейка в соответствии с полюсами.

ИСПОЛЬЗУЕМЫЕ ИНСТРУМЕНТЫ: Отвёртка

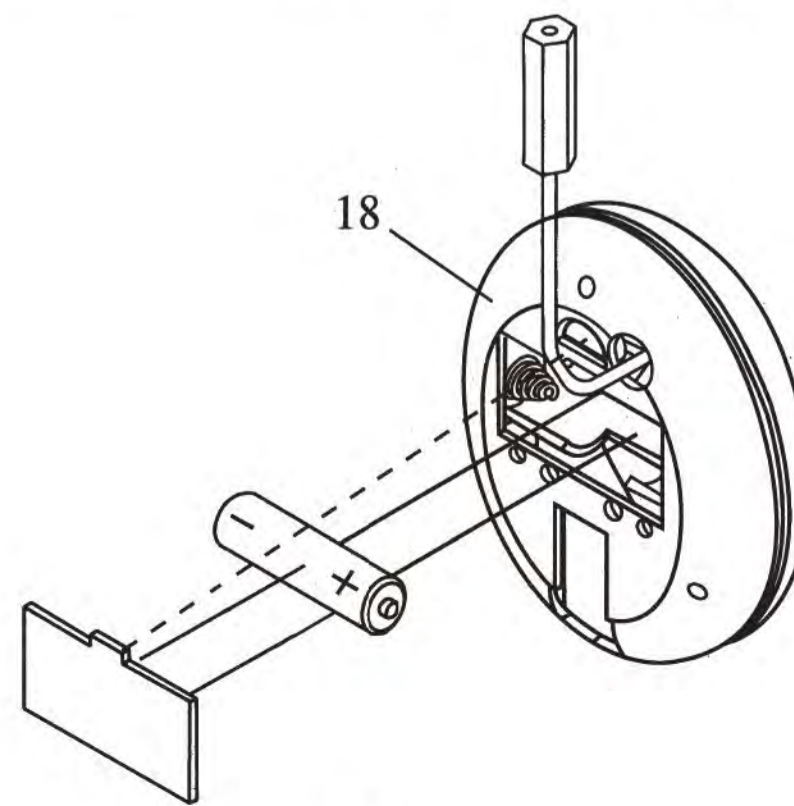

7

СБОРКА

ШАГ 1:

Прикрепите левую опору (8) к главной раме (1) при помощи двух болтов 20мм (15), как показано на рис.1.

При помощи аналогичного крепежа прикрепите к главной раме (3) правую опору (9). Протяните провод датчика (C) через отверстие в опоре (9).

РИСУНОК 1



РИСУНОК 1А

3

СБОРКА

ШАГ 2:

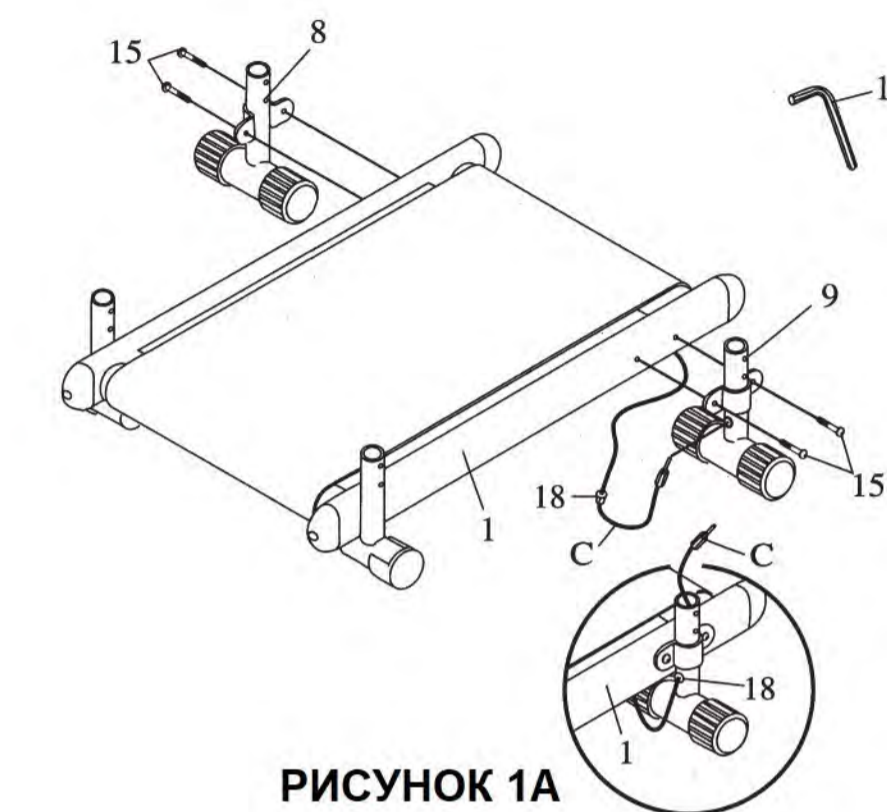
Ещё раз обращаем внимание на установку провода (C). Сначала наденьте на него пластиковую крышку (18), затем вставьте провод в отверстие правой опоры (9). Возьмитесь за свободный конец провода и тяните его до тех пор, пока он не будет полностью натянут. Соедините провода (C) и (B), после чего вставьте правый поручень (10a) в опоры, совместите отверстия на деталях и установите в данные отверстия винты (16). Затяните крепеж отвёрткой.



РИСУНОК 2Б

РИСУНОК 2А

РИСУНОК 2

4

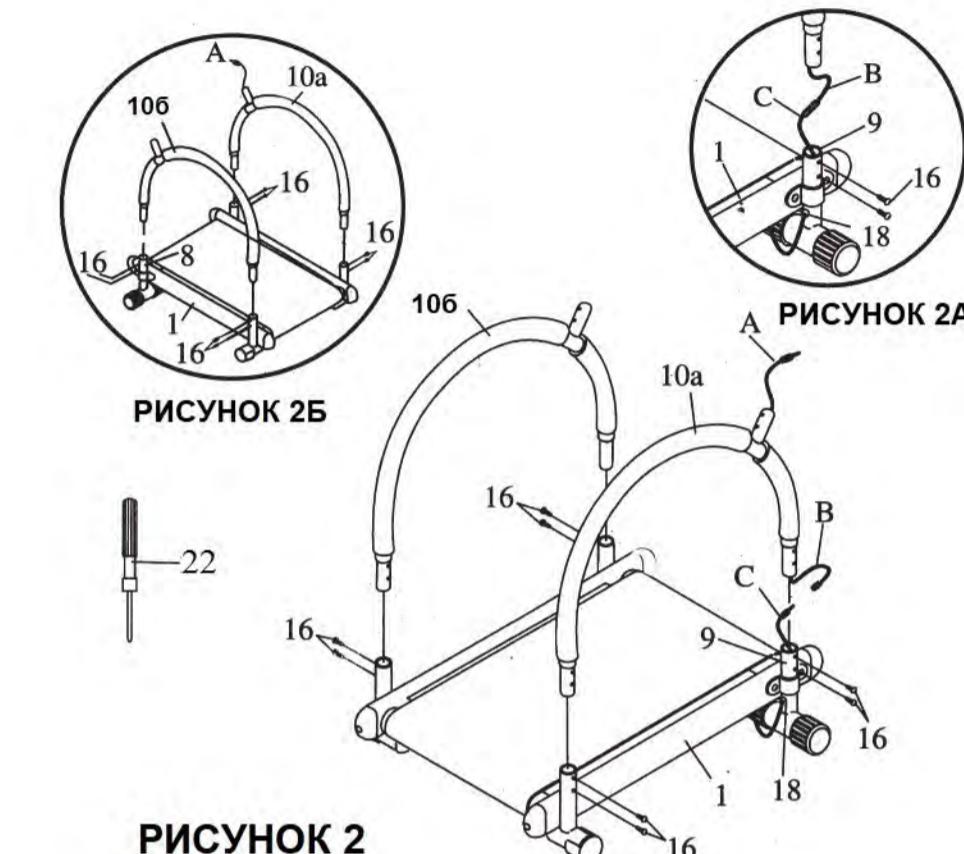
РИСУНОК 5

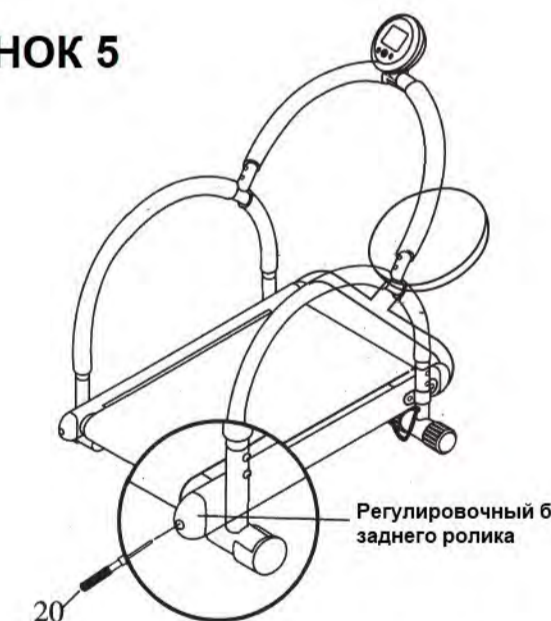

Если беговое полотно смещено или проскальзывает во время работы:

Если беговое полотно смещено влево, при помощи отвёртки (20) поверните левый регулировочный болт на 1/4 оборота по часовой стрелке, а правый - на 1/4 оборота против часовой стрелки. Запустите беговую дорожку и проверьте движение бегового полотна. Повторяйте вышеуказанные действия до тех пор, пока полотно не будет расположено по центру.

Если беговое полотно смещено вправо, при помощи отвёртки (20) поверните левый регулировочный болт на 1/4 оборота против часовой стрелки, а правый - на 1/4 оборота по часовой стрелке. Запустите беговую дорожку и проверьте движение бегового полотна. Повторяйте вышеуказанные действия до тех пор, пока полотно не будет расположено по центру.
ПРИМЕЧАНИЕ: Будьте осторожны, чтобы не перетянуть полотно - это может привести к повреждению детали.

Если беговое полотно проскальзывает во время работы, при помощи отвёртки (20) поверните оба регулировочных болта на 1/4 оборота по часовой стрелке. Запустите беговую дорожку и проверьте движение бегового полотна. Если беговое полотно также проскальзывает, повторите вышеуказанные действия ещё один раз.

8

ТЕХНИЧЕСКОЕ ОБСЛУЖИВАНИЕ

Во избежание повреждений беговой платформы:

*Перед занятием на тренажере проверьте, чтобы подошва обуви была чистой (без камней и песка).

*Для чистки тренажера используйте мягкую тряпку, смоченную в мыльной воде. Затем протрите тренажер сухой тряпкой. Не используйте ацетон и агрессивные чистящие средства.

*Следите за тем, чтобы платформа всегда была смазана (используйте силиконовую смазку).

*Регулярно проверяйте, чтобы все крепежи были надёжно затянуты.

*Не кладите на тренажер посторонние предметы.

9